



# AREA CULTURALE

# Cabling

**Modalità di terminazione di connettore ottico multimodale con procedimento di incollaggio a freddo e lappatura manuale**

Connettore ST

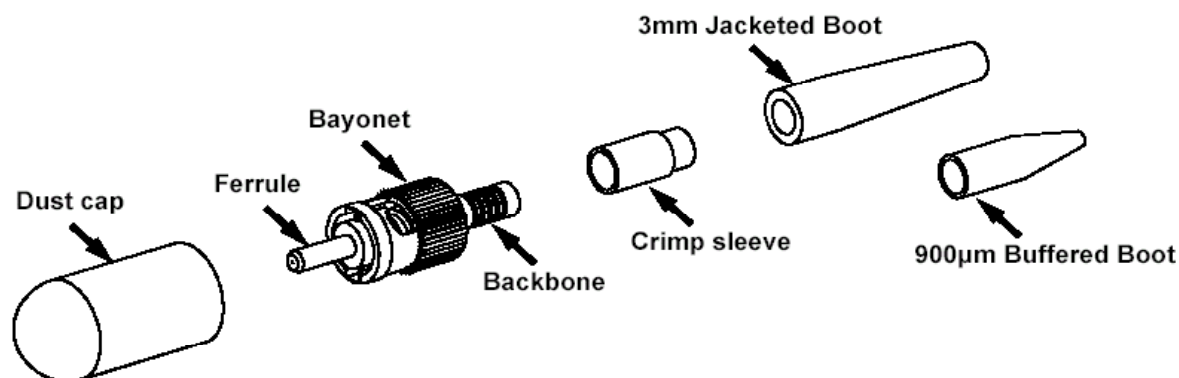

Legenda

- Dust cap: cappuccio antipolvere
- Ferrule: ferrula
- Bayonet: inserimento a baionetta
- Backbone: sostegno posteriore
- Crimp sleeve: manicotto da crimpare
- 3mm Jacketed boot: manicotto antipiega per cavi da 3 mm (bretelle)
- 900 µm Buffered boot: manicotto per fibra bufferizzata



Figura A



Figura B

Indicazioni per la rimozione della guaina e degli strati protettivi per fibra bufferizzata (Figura A) e per cavo per bretelle (Figura B)

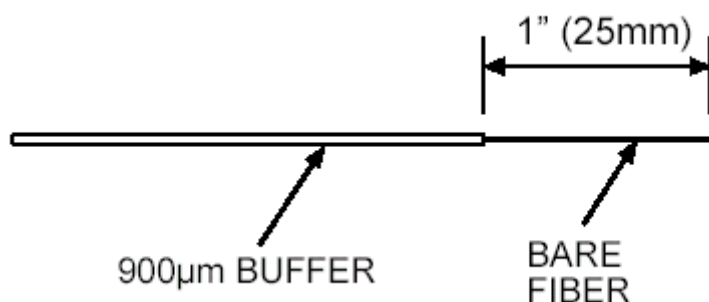

# AREA CULTURALE

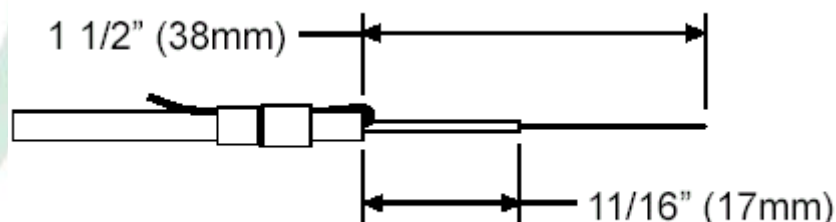
# Cabling

## Connettore SC

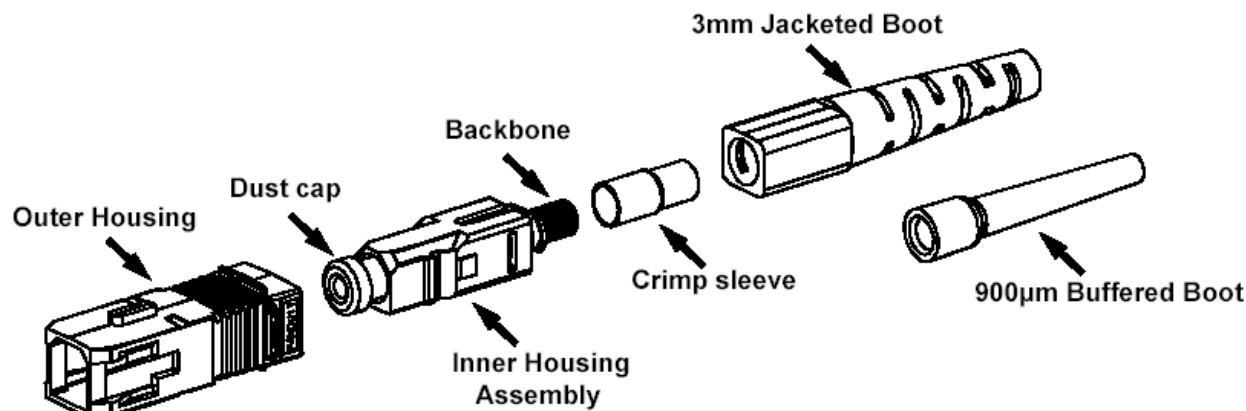

### Legenda

Outer Housing: contenitore esterno

Dust cap: cappuccio antipolvere

Inner Housing Assembly: blocco interno con ferrula

Backbone: sostegno posteriore

Crimp sleeve: manicotto da crimpare

3mm Jacketed boot: manicotto antipiega per cavi da 3 mm (bretelle)

900 µm Buffered boot: manicotto per fibra bufferizzata



Figura A



Figura B

Indicazioni per la rimozione della guaina e degli strati protettivi per fibra bufferizzata (Figura A) e per cavo per bretelle (Figura B)

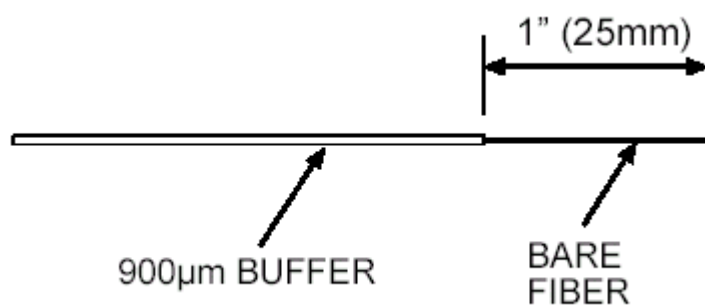

Inserire nella siringa la quantità di colla ritenuta sufficiente per completare le terminazioni programmate. La colla, comunque, può essere aggiunta senza problemi quando si esaurisce; in più, si conserva per un paio di giorni anche nella siringa.

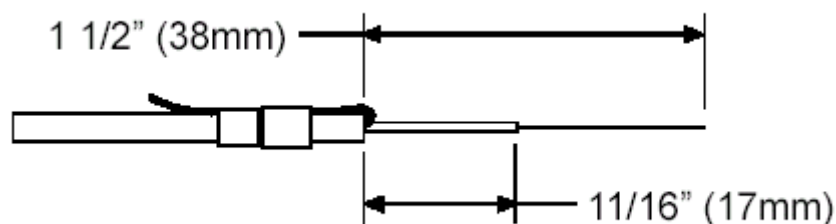
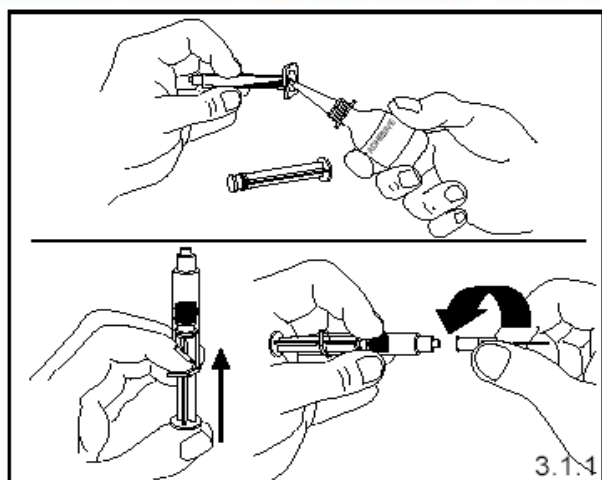
Togliere l'aria presente nella siringa operando sullo stantuffo, opportunamente inserito. Quindi applicare l'ago.

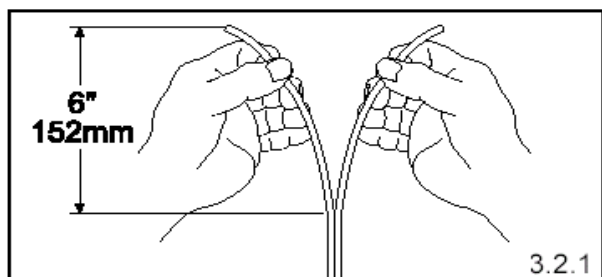

Preparare il cavo, dividendo quello per bretelle in modo di poter operare senza che una fibra interferisca negativamente nella terminazione dell'altra.

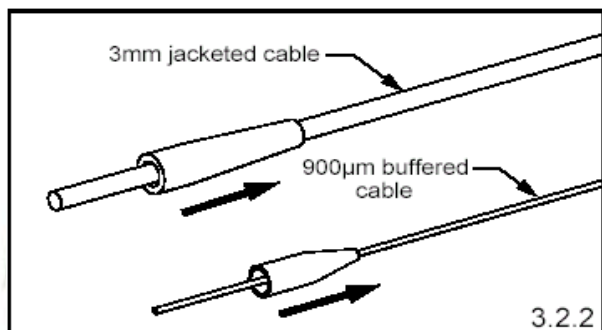

Inserire sul singolo cavo (o sulla singola fibra) il manicotto antipiega più adatto. Per i cavi loose è consigliabile, anche se non indispensabile, proteggere le singole fibre con tubetti o, meglio, fan-out. Non è, invece, indispensabile utilizzare i manicotti, visto che la fibra terminata viene protetta dal cassetto ottico in cui viene inserita.

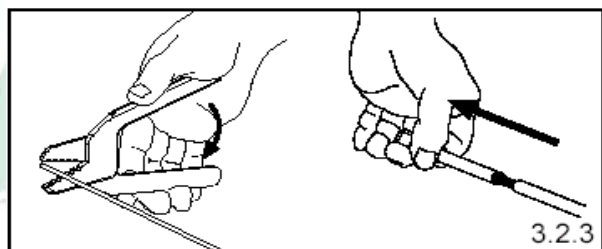

Solo per il cavo per bretelle: incidere con l'apposito attrezzo (in genere ha il manico giallo) la guaina del cavo e asportarla, tirandola con attenzione.

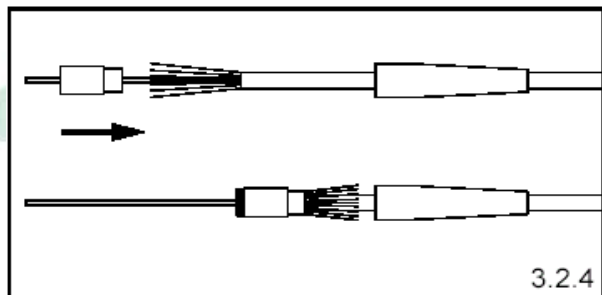

Inserire il manicotto metallico da crimpare e, nel caso siano presenti filati aramidici, bloccarli come il figura, in modo che non infastidiscano le operazioni successive

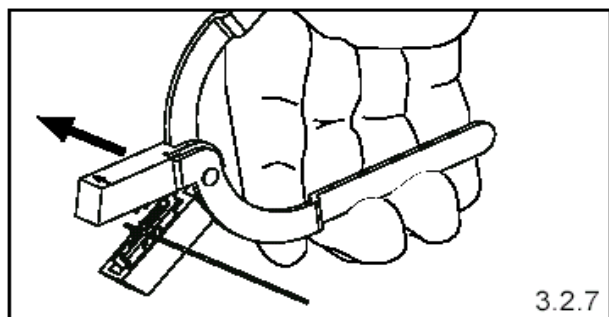

Con l'attrezzo dedicato (normalmente con il manico azzurro. Prima ripulirlo internamente da eventuali residui plastici di precedenti operazioni, sollevando le ganasce plastiche e soffiando sulla zona di taglio), incidere la protezione plastica (buffer e/o protezione primaria) e tirare nella direzione indicata dalla freccia, per asportarla. Meglio eseguire l'operazione per tratti della lunghezza di max. 1 centimetro, per evitare la rottura della fibra. La lunghezza di fibra da scoprire è quella indicata nelle Figure A e B.

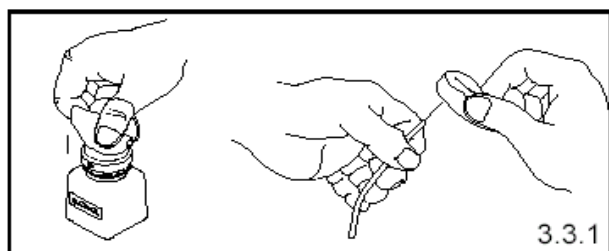

Con gli appositi fazzoletti (in carta o in tessuto speciale), bagnati con detergente (consigliato alcool isopropilico, che non lascia tracce), pulire la fibra.

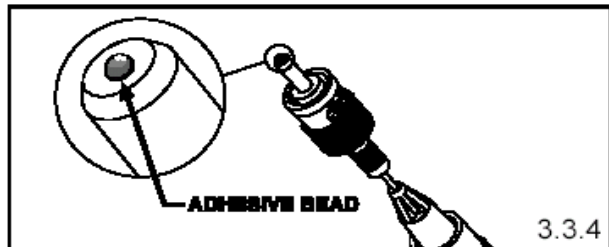

Inserire la colla nel corpo del connettore fino a che una goccia di adesivo esce dalla ferrula o dal sostegno posteriore.

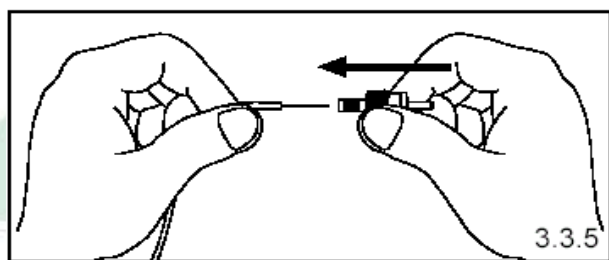

Inserire la fibra nel connettore caricato di colla, dopo averla bagnata nel reagente (immergendola direttamente nel flacone, oppure tramite il pennello inserito sul tappo).

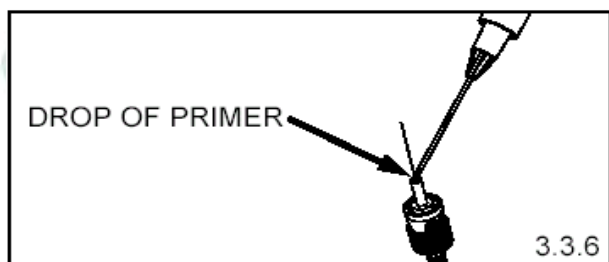

Spennellare con il reagente la zona di uscita della fibra dalla ferrula, per accelerare i tempi di incollaggio.



# AREA CULTURALE

# Cabling

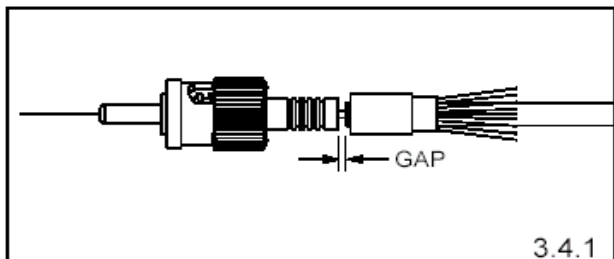

3.4.1

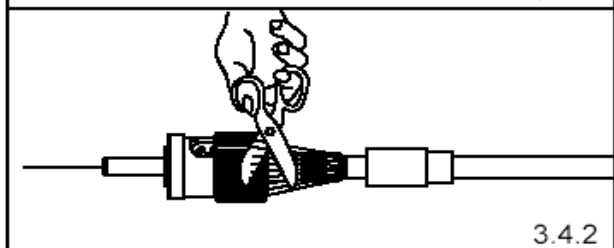

3.4.2

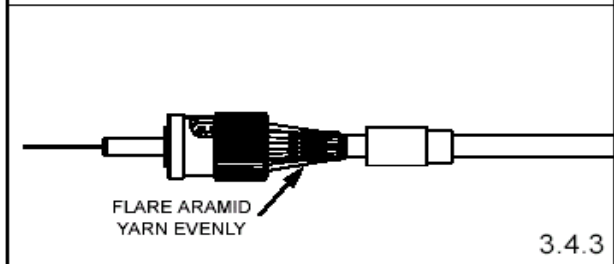

3.4.3

Rilasciare i filati aramidici e distribuirli uniformemente verso il corpo del connettore.  
Quindi spostare il manicotto metallico verso il connettore stesso.

Crimpare, con l'apposita pinza, il manicotto sul sostegno del connettore, nella sequenza indicata (sequenza di sinistra: connettore ST; sequenza di destra: connettore SC).

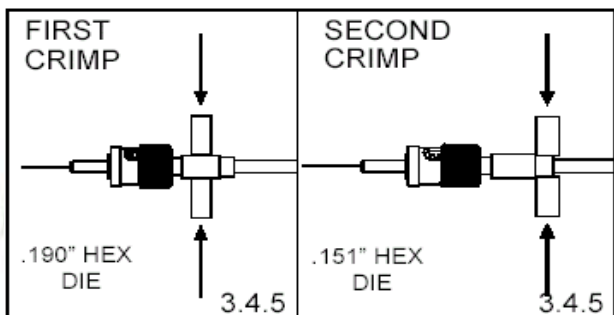

3.4.5

3.4.5

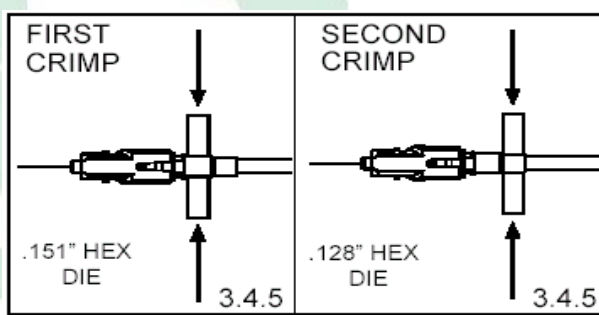

3.4.5

3.4.5

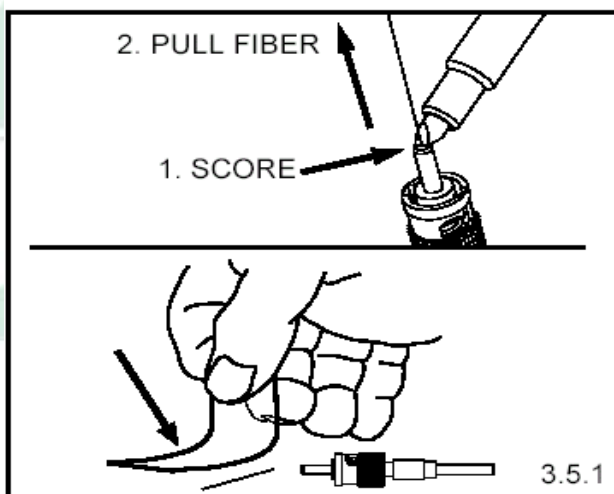

3.5.1

Incidere la fibra con la penna diamantata e poi asportarla, tirando verso l'alto.

Evitare che lo spezzone rimosso di fibra nuda possa provocare danni, fissandolo a uno spezzone di nastro adesivo.



## AREA CULTURALE

## Cabling

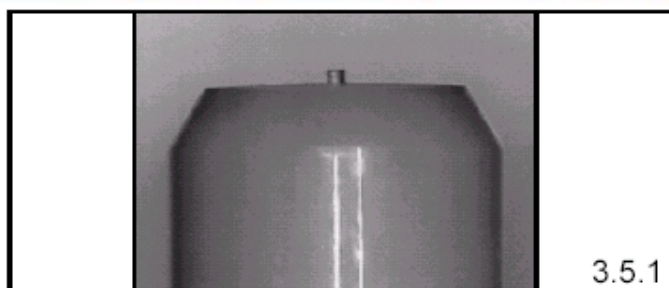

L'estremo della ferrula dovrebbe presentarsi così.

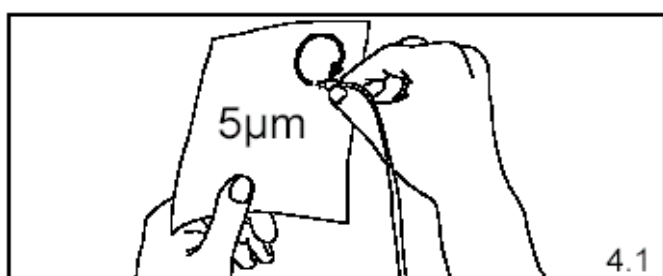

Sgrossare la fibra utilizzando la carta abrasiva da 5 µ (colore marrone) nella maniera illustrata.

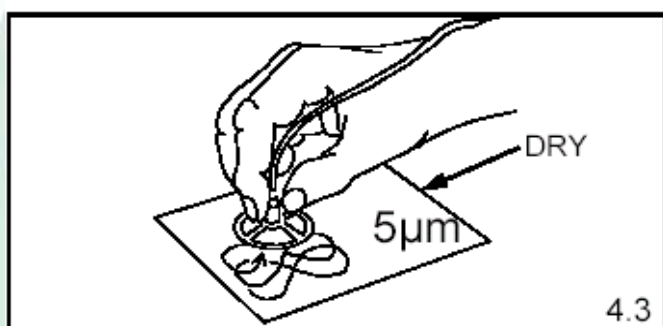

Impiegando il disco di lappatura (disegno 4.2) e la carta abrasiva da 5 µ (colore marrone) appoggiata sull'apposito piano di lappatura, sgrossare il connettore eseguendo degli otto (vedi figura a fianco).

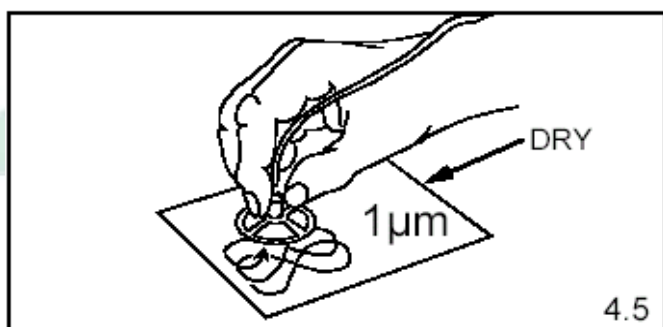

Con la carta da 1 µ (colore azzurro) e con la stessa procedura, effettuare la finitura della lappatura. Quindi pulire la ferrula con il detergente e verificare, tramite microscopio, la qualità del risultato.



# AREA CULTURALE

# Cabling

Ferrule Tip After 1µm Polish

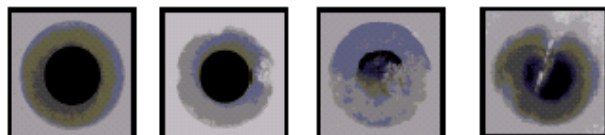

A B C D

A= Ideal. No blemishes on core or cladding.

B= Good. Cladding is chipped, but core is not.

C= Poor. Scratch across core. Try repolishing or else reterminate.

D= Unacceptable. Fiber has shattered. Reterminate.

4.6

Se quanto viene visualizzato è uguale o simile alle immagini A o B, la lappatura è stata eseguita correttamente e il sistema dovrebbe funzionare correttamente.

Se il risultato è più simili alla immagine C, continuare le operazioni di lappatura e, se la situazione non migliora, ripetere la terminazione ottica.

Con una visualizzazione come D, rieseguire la terminazione.

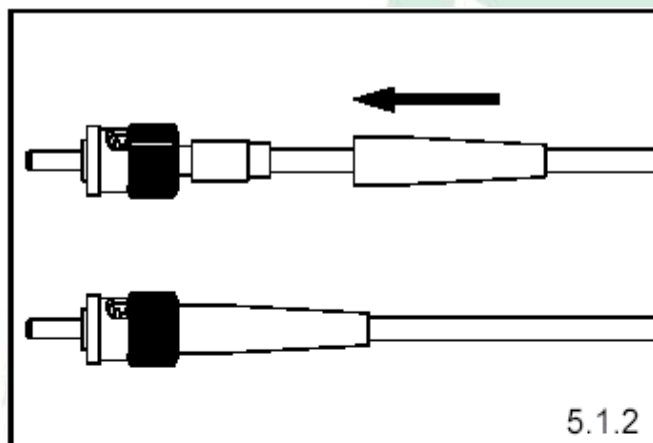

5.1.2

Se opportuno, accomodare sul corpo connettore il manicotto antipiega.

Il connettore è pronto.

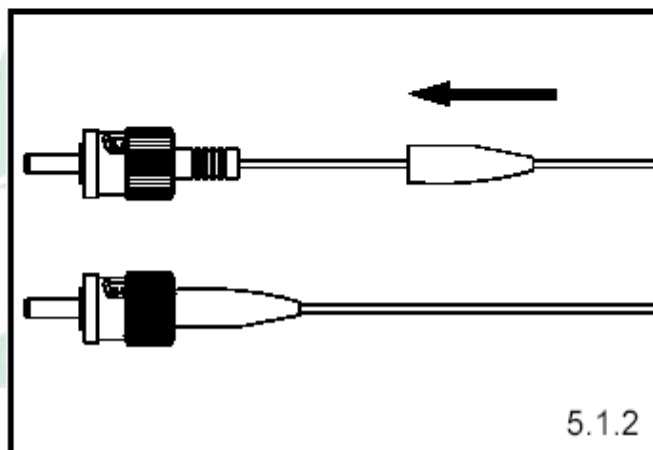

5.1.2